

引言	
如何使用本目录/工具选择指南	2
符合人机工程学的工具选择指南	3
新产品概况	
H782 拉头	4
第1节 用于安装抽钉和盲螺栓的“单动工具”	
G702A 气动工具	5
G902/G902-15 气动工具	6
G704B CherryMAX® 气动工具	7
G704B-SR 和 G704B-40SH 分体式气动工具	8
G746A CherryMAX® 气动工具	9
G747 CherryMAX® 气动工具	10
第2节 用于安装抽钉的“双动工具”	
G689 CherryLOCK® 气动工具	11
G695B CherryLOCK® 直角气动工具	13
G700 CherryLOCK® 气动工具	14
G784 CherryLOCK® 气动工具	15
G686B-S CherryLOCK® 分体式气动工具	17
第3节 用于安装环槽钉和盲螺栓的环槽钉工具	
G83 轻型环槽钉工具	19
G84 环槽钉工具	21
G84-LSR 分体式气动工具	23
G85D-S “分体式”环槽钉气动工具	24
G87D 环槽钉气动工具	26
第4节 手动工具	
G27 手动工具	28
G29 手动工具	29
G30 手动工具	30
G750A 手动工具	31
第5节 转接器和附件	
.....	33
第6节 紧固件零件号和工具交叉对照	
CherryMAX® 抽钉零件号和工具选用指南	
NAS9301B-NAS9312MP 或 CR3213-CR3555P	35
CherryMAX® ‘AB’ 抽钉零件号和工具选用指南	
NAS1399D()AB()-NAS1398CW()AB() 或 CR4172-CR4623CW	36
SST® 抽钉零件号和工具选用指南	
CR6222-CR6253	37
CherryLOCK® ‘A’ 抽钉零件号和工具选用指南	
NAS1399D()A()-NAS1398CS() 或 CR2172-CR2673	38
CherryLOCK® 抽钉零件号和工具选用指南	
NAS1399D-NAS1398CS 或 CR2162-CR2663S	39
Maxibolt™ 抽钉零件号和工具选用指南	
MS90353S-MS21141S 或 CR7310S-CR7774S	40
环槽钉零件号和工具选用指南	
NAS1446-1452-NAS6946-6952 or SALP-T-2L509-EU	41
MBC® 标准抽钉和MBC® 自生成锁环抽钉与工具选用指南	
NAS1719C4-2P – NAS1721H6L8N	42
注：G744工具现在是一种需要专门订购的产品。	
第7节 – 保证信息	
有限保证	43

我们的工具，你们的效益

60多年以来，全世界的飞机制造公司和维修公司广泛使用我们的工具。每个紧固系统都配有一整套工具，来提供一套系统的方法，保证最佳的兼容性和一致的安装性能。

我们的工具在世界范围被广泛使用，所有工具都经过了CE的认证，可提供多种语言的使用手册。我们在全球拥有大量的销售人员，可以在用户现场、培训中心等地进行紧固件和工具的操作培训。我们的技术服务部门的电话是714-545-5511，可以解决各种产品相关问题，回答车间用户、工程师和经销商提出的技术问题。

如何使用本目录

本目录的1 - 4节提供天锐宇航公司（Cherry Aerospace）各种工具的详细说明、技术规范 and 紧固性能。CHERRY公司的大多数工具能够安装至少3种不同直径的紧固件，为此，CHERRY公司设计的工具和拉头可以相互组合，以适应不同形式和直径紧固件的安装需求。

快速咨询信息，请参阅28页开始的第6节。通过交叉对照指南，可以方便地选择适用于紧固件的工具。如果你已知需要的工具，可以直接翻到第1节-第4节的对应工具。

要安装的紧固件:

使用工具:

CherryMAX [®] 抽钉	G747, G704B, G746A, G750A, G27, G83, G84, G744*
SST [®] 抽钉	G747, G704B, G746A, G750A, G27, G83, G84
CherryMAX [®] AB 型抽钉	G747, G704B, G746A, G750A, G27, G83, G84
CherryLOCK [®] 抽钉	G700, G784, G689, G686B-S, 695B
CherryLOCK [®] A' 抽钉	G746A, G704B, G747, G750A, G30
MBC [®] 和 MBC [®] 自生成锁环型抽钉 ..	G746A, G704B, G747, G750A
MS 抽钉	G704B, G746A, G747, G784, G689, G686B-S, G29
托扳螺母抽钉	G747, G704B, G29, G746A, G702A, G902, G902-15
Maxibolt [™] 盲螺栓.....	G83, G84, G84LS, G87D, G750A, G85D-S, G744*
环槽钉	G83, G84, G84LS, G87D, G85D-S

* 需专门订购产品。

真实性能

符合人机工程学的设计是保证员工健康的主要因素。Cherry® Aerospace的安装工具不仅仅是一个简单的标签。它们提供各种重型/大型工具的替代产品，具有安全有效的性能。坚固的结构保证了制造和维修环境所需要的长使用寿命。

扩展的长度、直角拉头和偏心拉头，加上延长拉杆，可以方便困难部位的安装。分体式拉铆枪的拉头与较重的枪体是分开的，通过长软管相连，可以方便困难区域的安装操作。

拉头上有可以更换的前端，在必须使用尖利的前端来安装带锁紧环的产品时，可以有效降低成本。简单的空气/杂质清除（吹除）装置，使得日常维修工作非常便利。

CHERRY®安装工具能够提供你所需要的性能和效益，保持你的投资价值。



偏心拉头



分体式拉铆枪

符合人机工程学工具的选用指南

紧固件	工具	页码
托板抽钉	G902 G902-15	7
NAS9301-9312 CherryMAX® 抽钉 (1/8", 5/32" and 3/16")	G747	11
NAS9301-9312 CherryMAX® 抽钉 (1/4")	G83	17
NAS1398/1399 "A" 和"AB" 型抽钉	G746A	10
NAS1398/1399 "-" (3/32" and 1/8")	G700	14
NAS1414 - 1562 环槽钉 (1/8", 5/32", and 3/16")	G83	17

分体式轻型拉头拉铆枪

紧固件	工具	页码
NAS9301-9312 CherryMAX® 抽钉 NAS1398/1399 "A" 和"AB" 型抽钉	G704B-SR & G704B-40SH	9
NAS1398/1399/1738/1739 ("-" 型) 抽钉	G686B-S	16
NAS9301-9312 CherryMAX® 1/4" 直径抽钉 NASM21140/21141/90353/90354 单动型盲螺栓	G84-LS	19

中型工具

紧固件	工具	页码
NAS1398/1399/1738/1739 ("-" 型) 抽钉	G784	15
NASM21140/21141/90353/90354单动型盲螺栓	G84	18

H782 拉头

Cherry® H782拉头是一种新型通用偏心拉头，可以安装各种拉铆型紧固件。其强度高、重量轻、结构紧凑，可适用于各种场合，包括各种狭小空间。

螺纹式端头



端头选择

零件号	可安装的紧固件
782-456 (包含在H782里)	CherryMAX® 直径4,5,6
	CherryMAX® AB 4,5,6 直径 (直径6全铝抽钉除外)
	MBC® L/C 4,5,6 直径
	“S”型盲螺栓 -04,-05 直径
782-6AL	CherryMAX® AB -6 直径全铝
886-003	CherryLOCK™ “A”型 -3 直径
886-004	CherryLOCK™ “A”型 -4 直径
886-005	CherryLOCK™ “A”型 -5 直径
886-006	CherryLOCK™ “A”型 -6 直径
782-5BB	“U”型盲螺栓 -05 直径
782-4MBC	标准 MBC® -4 直径
782-5MBC	标准 MBC® -5 直径
782-6MBC	标准 MBC® -6 直径
782-3	托扳螺母抽钉 和 SPR® -3 直径

端头单独销售。

技术规格

零件号： H782
 最大行程： 0.75" (19.0 mm) 每个循环
 最大功率： 3,100 lbs
 重量： 0.84 lbs (0.36 kg)
 安装系统： CherryMAX®
 (G704B, G746A, G747)

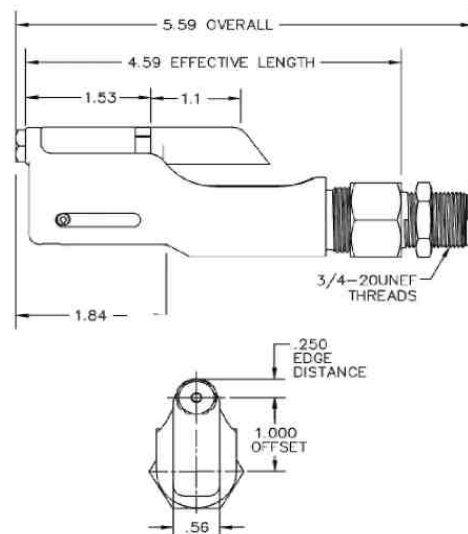

G702A 轻型托扳螺母气动工具

产品描述

G702A是一种液压气动工具，用于安装托扳螺母抽钉。壳体全部采用金属制造，耐磨、坚固，是恶劣的车间环境中理想的安装工具。

该工具具有许多人机工程学特征：重量很轻、掌握舒适，在任何位置都可以单手操作。H702-3NPR拉头可以直接与G702A工具配合，安装-3，-4，2.5mm和3mm的托扳螺母抽钉。拉头的安装和端头选择请参看相关章节的说明。

技术规格

气压	90 PSI (6.2 bar) min. /110 PSI (7.6 bar) max.
行程	.75 inch (19.05 mm)
拉力	1100 lbs (4.9 kN) @ 90 PSI (6.2 bar)
循环时间	大约1秒
重量	3.5 lbs (1.59 kg)
噪声级	71 dB (A)
振动	小于 2.5 m/s ²
空气消耗量	.09 标准立方英尺/循环(1.87 L/循环)

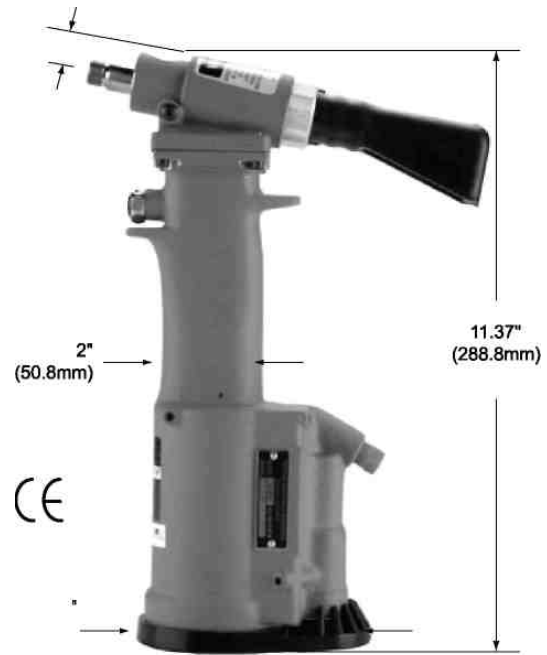

G702A 拉头

拉铆枪不配备拉头，拉头需要单独订货。

H702A-3NPR 拉头

H702A-3NPR拉头可直接配合G702A气动拉铆枪。它配有728A9-3端头和728A9-104端头，可分别安装3/32"抽钉和1/8"抽钉。



拉头	抽钉	抽钉直径	型式	端头**	最大有效长度
H702-3NPR	托扳螺母抽钉	3/32	直	728A9--3	-12*
		2.5mm 1/8 3.0mm		728A9-104	
H702-3NPR	SPR®	3/32	直	728A9-3	全部

* 第一次行程。

**两个端头都已包括在拉头里。

G902/902-15 轻型托扳螺母抽钉气动工具

产品描述

G902 / G902-15侧排钉杆工具为液压气动轻型工具，专门用于安装托扳螺母抽钉。壳体全部采用金属制造，耐磨、坚固，是恶劣的车间环境中理想的安装工具。本工具使用直拉头，可以安装3/32"和1/8"的拉铆型托扳螺母抽钉和3/32"的CherryLOCK®“A”型抽钉。G902可使用延长杆，使拉头能够进入狭小区域。拉头的正确零件号，请参看下表。

技术规格

气压	90 PSI (6.2 bar) min./120 PSI (8.2 bar) max.
行程.	.75 inch (19.05 mm)
拉力	550 lbs (2.45 kN) @ 90 PSI (6.2 bar); 730 lbs @ 120 PSI
循环时间	大约1秒
重量	2 lbs (.91 kg)
噪声级	60 dB (A)
振动	小于 2.5 m/s ²
空气消耗量	.05 标准立方英尺/循环 (1.42 L/循环)

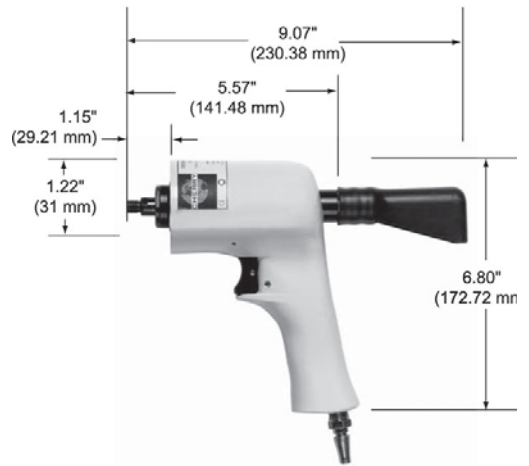

拉铆枪型号	拉头	抽钉	抽钉直径	最大有效长度
G902	H902-3NPR	托扳螺母抽钉	3/32", 2.5 mm, 3mm	-8*
		SPR®	3/32"	-8*
		CherryLOCK®“A”†	3/32"	-8*
G902-15	H9015-3C	托扳螺母抽钉	3/32", 2.5 mm, 3mm	-9*
		SPR®	3/32"	-9*
G902-15	H9015-4C	托扳螺母抽钉	1/8"	-9*
		CherryLOCK®“A”	3/32"	-9*

*第一次行程。

† 安装3/32 CherryLOCK®“A”型抽钉时，改用902-038端头。

G704B 轻型 CherryMAX® 气动工具

国家库存编号：5130-01-393-1584

军用零件编号：M85188T2

产品描述

CherryMAX® G704B是一种液压气动工具，可以高效地安装CherryMAX® 抽钉。壳体全部采用金属制造，耐磨、坚固，是恶劣的车间环境中理想的安装工具。本工具使用直拉头、偏心拉头和直角拉头，可以安装-4、-5和-6直径的各种头型、材料和夹层长度的CherryMAX® 鼓包型抽钉。使用延长杆，拉头可以进入狭小区域。拉头的正确零件号，参看下表。

技术规格

气压	90 PSI (6.2 bar) min. / 110 PSI (7.6 bar) max.
行程	.510 inch (12.954 mm)
拉力	3100 lbs (13.79 kN) @ 90 PSI (6.2 bar)
循环时间	大约1秒
重量	4 1/4 lbs (1.93 kg)
噪声级	71 dB (A)
振动	小于 2.5 m/s ²
空气消耗量	.16 标准立方英尺/循环 (4.53L/循环)

G704B 拉头

拉铆枪不配备拉头，拉头需要单独订货。



H701B-456直拉头
NSN 5130-01-393-2927
军用零件编号 M85188S1

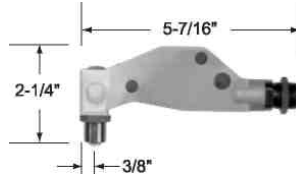

H753A-456 直角拉头
NSN 5130-01-393-2926
军用零件编号 M85188S2

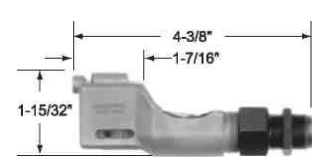

H781-456 偏心拉头
NSN 5130-01-393-2925
军用零件编号 M85188S3

拉头	型式	适配器接头	抽钉	抽钉直径	最大有效长度
H701B-456	直拉头	—	CherryMAX®	1/8, 5/32, 3/16 **	全部
			CherryMAX® 'AB'	1/8, 5/32, 3/16 †	-4 *
			MBC® L/C	1/8, 5/32, 3/16	-4 *
			SST®	1/8, 5/32, 3/16 **	全部
H753A-456	直角拉头	—	CherryMAX®	1/8, 5/32, 3/16 **	全部
			CherryMAX® 'AB'	1/8, 5/32, 3/16 †	-4
			SST®	1/8, 5/32, 3/16 **	全部
H781-456	偏心拉头	—	CherryMAX®	1/8, 5/32, 3/16 **	全部
			CherryMAX® 'AB'	1/8, 5/32, 3/16 †	-4 *
			SST®	1/8, 5/32, 3/16 **	全部
H9015	直拉头	704A9	MS ††	3/32, 1/8, 5/32, 3/16	-4 *
H746A -4MBC, -5 MBC, -6MBC	直拉头	—	Std. MBC®	1/8, 5/32, 3/16	-4 *
H955 -3, -4, -5, -6	直拉头	—	CherryLOCK® 'A'	3/32, 1/8, 5/32, 3/16 †	-4 *

*对于有效长度较长的抽钉，可以通过双行程完成安装。 ** 名义尺寸和加大尺寸。
†不能安装3/16直径的铝质紧固件，仅用于不锈钢抽钉和蒙纳尔合金抽钉。 †† 仅用于全螺纹钉杆的抽钉。

G704B-SR & G704B-40SH CherryMAX® 分体式气动拉铆枪

G704B-SR: 国家库存编号5130-01-237-0488

产品描述

CherryMAX® G704B-SR和G704B-40SH分体式拉铆枪专门用于极度狭小空间的CherryMAX® 抽钉的安装。该工具通过柔性软管将动力从枪体传输到一个体积小、重量轻的拉头。通过使用适合的拉头，大大地减少了设计问题和操作人员的疲劳度。

SR型带有3英尺长的软管，40SH型带有8英尺长的软管。
拉头的正确零件号，参看下表。



G704B-SR, 带3英尺软管

技术规格

重量	4.5 lbs. (仅包括气动装置)
行程	.518"
拉力	3136 lbs. @ 90 PSI
气压	90-120 PSI 进气口处的正常工作气压
空气消耗量	20循环/分钟时, 4立方英尺/分钟
噪声级	不超过85dB(A)
拉头	直、直角、偏心



G704B-40SH, 带8英尺软管

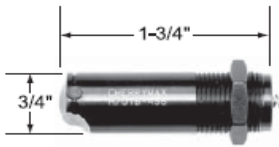

H701B-456 直拉头
NSN 5130-01-393-2927
军用零件编号 M85188S1

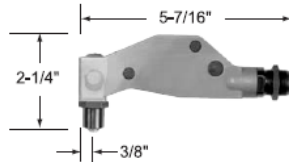

H753A-456 直角拉头
NSN 5130-01-393-2926
军用零件编号 M85188S2



H781-456 偏心拉头
NSN 5130-01-393-2925
军用零件编号 M85188S3

拉头	型式	转接器	抽钉	抽钉直径	最大有效长度
H701B-456	直拉头	-	CherryMAX®	1/8, 5/32, 3/16 **	全部
			CherryMAX® 'AB'	1/8, 5/32, 3/16 †	-4 *
			MBC® L/C	1/8, 5/32, 3/16	-4 *
			SST®	1/8, 5/32, 3/16 **	全部
H753A-456	直角拉头	-	CherryMAX®	1/8, 5/32, 3/16 **	全部
			CherryMAX® 'AB'	1/8, 5/32, 3/16 †	-4
			SST®	1/8, 5/32, 3/16 **	全部
H781-456	偏心拉头	-	CherryMAX®	1/8, 5/32, 3/16 **	全部
			CherryMAX® 'AB'	1/8, 5/32, 3/16 †	-4 *
			SST®	1/8, 5/32, 3/16 **	全部
H9015 -3C, -4C, -5C,	直拉头	704A9	MS ††	3/32, 1/8, 5/32, 3/16	-4 *
H746A -4MBC, 5 MBC,	直拉头	-	Std. MBC®	1/8, 5/32, 3/16	-4 *
H955 -3, -4, -5, -6	直拉头	--	CherryLOCK® 'A'	3/32, 1/8, 5/32, 3/16	-4 *

* 对于有效长度较长的抽钉，可以通过双行程完成安装。 **名义尺寸和加大尺寸。
†不能安装3/16直径的铝质紧固件，仅用于不锈钢抽钉和蒙纳尔合金抽钉。 ††仅用于全螺纹钉杆的抽钉。

G746A CherryMAX® 气动拉铆枪

国家库存编号: 5130-01-338-3403

产品描述

G746A是一种液压气动工具，专门用于安装

CherryMAX® 鼓包型抽钉、CherryMAX® “AB” 拉杆抽钉和CherryLOCK® “A” 拉杆抽钉。G746A可以使用直拉头、偏心拉头和直角拉头。G746A采用耐磨金属壳体，适用于恶劣的车间环境。关于安装的抽钉所需要的正确拉头零件号，请参看下表。

技术规格

气压	90 PSI (6.2 bar) min. /110 PSI (7.6 bar) max.
行程	.875 inch (22.23 mm)
拉力	1850 lbs (8.23 kN) @ 90 PSI (6.2 bar)
循环时间	大约1秒
重量	4-1/4 lbs (1.93 kg)
噪声级	72 dB (A)
振动	小于 2.5 m/s ²
空气消耗量	.25 标准立方英尺/循环(7.08 L/循环)

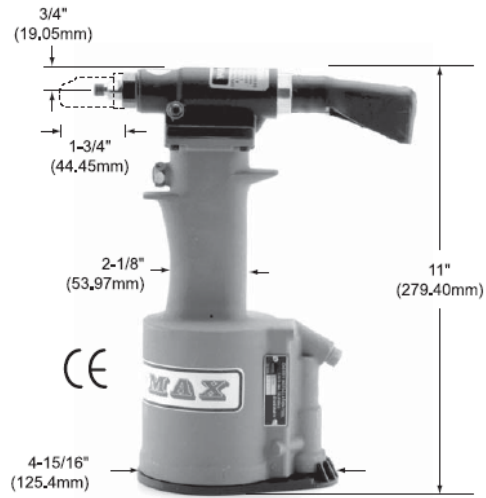

G746A 拉头

拉铆枪不配备拉头，拉头需要单独订货。

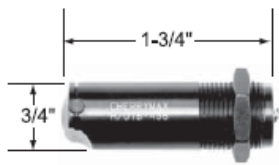

H701B-456 直拉头
NSN 5130-01-393-2927
军用零件编号 M85188S1

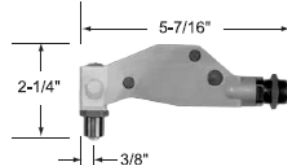

H753A-456 直角拉头
NSN 5130-01-393-2926
军用零件编号 M85188S2

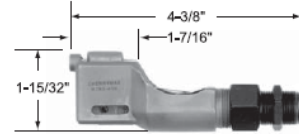

H781-456 偏心拉头
NSN 5130-01-393-2925
军用零件编号 M85188S3

拉头	型式	转接器	抽钉	抽钉直径	最大有效长度
			CherryMAX®	1/8, 5/32, 3/16 ** †††	全部
H701B-456	直拉头	-	CherryMAX® ‘AB’ MBC® L/C SST®	1/8, 5/32, 3/16 †† 1/8, 5/32, 3/16 1/8, 5/32, 3/16 **	-9 * 全部
H753A-456	直角拉头	-	CherryMAX® CherryMAX® ‘AB’ SST®	1/8, 5/32, 3/16 ** ††† 1/8, 5/32, 3/16 †† 1/8, 5/32, 3/16 **	全部 -4 全部
H781-456	偏心拉头	-	CherryMAX® CherryMAX® ‘AB’ SST®	1/8, 5/32, 3/16 ** ††† 1/8, 5/32, 3/16 †† 1/8, 5/32, 3/16 **	全部 -4 * 全部
H9015 -3C, -4C, -5C, -6C	直拉头	704A9	MS***	3/32, 1/8, 5/32, 3/16	全部
H955 -3, -4, -5, -6	直拉头	-	CherryLOCK® ‘A’	3/32, 1/8, 5/32, 3/16	-9*
H746-4MBC, -5MBC,	直拉头	-	Std. MBC®	1/8, 5/32, 3/16	全部

* 对于有效长度较长的抽钉，可以通过双行程完成安装。 ** 名义尺寸和加大尺寸。 ***仅用于锯齿状杆部的抽钉。

†不能安装3/16直径的铝质紧固件。 仅能安装不锈钢和蒙纳尔合金抽钉。

†† 安装CherryLOCK “A”型抽钉的时候，必须使用正确直径的拉头。 †††不能安装3/16”直径的Inconel 600抽钉。

G747 轻型 CherryMAX® 气动工具

国家库存编号： 5130-01-044-7206

产品描述

G747是一种液压气动工具，专门用于安装CherryMAX®抽钉和托扳螺母抽钉。壳体全部采用金属制造，耐磨、坚固，是恶劣的车间环境中理想的安装工具。它具有许多人机工程学特征：重量轻、掌握舒适，在任何位置都可以单手操作。本工具使用直拉头、偏心拉头和直角拉头，可以安装-4、-5和-6直径的各种头型、材料和有效长度的CherryMAX®鼓包型抽钉。使用延长杆，拉头可以进入狭小区域。拉头的正确零件号，参看下表。

技术规格

气压	90 PSI (6.2 bar) min. /110 PSI (7.6 bar) max.
行程	.437 inch (11.1 mm)
拉力	2100 lbs (9.34 kN) @ 90 PSI (6.2 bar)
循环时间	大约1秒
重量	3.5 lbs (1.59 kg)
噪声级	71 dB (A)
振动	小于 2.5 m/s ²
空气消耗量	.09 标准立方英尺/循环 (2.55 L/循环)



G747 拉头

拉铆枪不配备拉头，拉头需要单独订货。

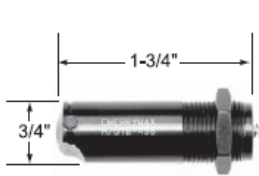

H701B-456 直拉头
NSN5130-01-393-2927
军用零件编号 M85188S1

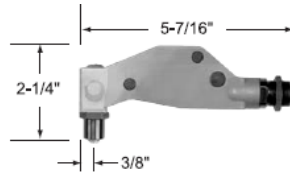

H753A-456 直角拉头
NSN5130-01-393-2926
军用零件编号 M85188S2

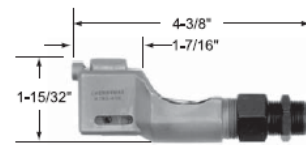

H781-456 偏心拉头
NSN 5130-01-393-2925
军用零件编号 M85188S3

拉头	型式	转接器	抽钉	抽钉直径	最大有效长度
H701B-456	直拉头	-	CherryMAX®	1/8, 5/32, 3/16 **	全部
			CherryMAX® 'AB'	1/8, 5/32, 3/16 †	-4 *
			SST®	1/8, 5/32, 3/16 **	全部
H747-3NPR	直拉头	-	Nut-plate	3/32	-4 *
H753A-456	直角拉头	-	CherryMAX®	1/8, 5/32, 3/16 **	全部
			CherryMAX® 'AB'	1/8, 5/32, 3/16 †	-4
			SST®	1/8, 5/32, 3/16 **	全部
H781-456	偏心拉头	-	CherryMAX®	1/8, 5/32, 3/16 **	全部
			CherryMAX® 'AB'	1/8, 5/32, 3/16 †	-4 *
			SST®	1/8, 5/32, 3/16 **	全部
H9015 -3, -4, -5, -6	直拉头	704A9	MS / Nutplate †††	3/32, 1/8, 5/32, 3/16	-4 *
H955 -3, -4, -5, -6	直拉头	-	CherryLOCK® 'A' ***	3/32, 1/8, 5/32, 3/16	-4 *
H746-4MBC,	直拉头	-	Std. MBC®	1/8, 5/32, 3/16	-4 *

*对于有效长度较长的抽钉，可以通过双行程完成安装。 **名义尺寸和加大尺寸。

*** 安装CherryLOCK "A"型抽钉的时候，必须使用正确直径的拉头。

†不能安装3/16直径的铝制紧固件。 仅能安装不锈钢和蒙纳尔合金抽钉。

†††仅用全螺纹钉杆的抽钉。

G689 双动 CherryLOCK® 拉铆枪

产品描述

G689双动拉铆枪是一种液压气动重型工具，专门用于安装CherryLOCK® 抽钉，它可以安装工具能力表中给出的所有直径和长度的抽钉。但是，建议用于1/4"直径的抽钉。壳体全部采用金属制造，耐磨、坚固，是恶劣的车间环境中耐用的安装工具。

这种非常有效的工具具有许多人机工程学特征：反冲击力小、噪声小，适合操作人员手持操作。可以在任何位置单手操作。H681系列拉头可以与该工具直接配合，安装NAS 2000系列CherryLOCK® 鼓包型抽钉和标准抽钉。利用适当的转接器和拉头，该工具也可以安装其它形式的抽钉。

拉头的正确零件号，参看下表。

技术规格

气压	90PSI(6.2bar)min. /110 PSI(7.6bar)max.
行程	1.475inch(37.4 mm)
拉力	3800 lbs.(16.9kN) @ 90 PSI(6.2bar)
重量	12.85 lbs.(5.90 kg)
噪声级	74.1dB(A)
振动	小于 2.5 m/s ²
空气消耗量	.50标准立方英尺/循环(14.2 L/循环)

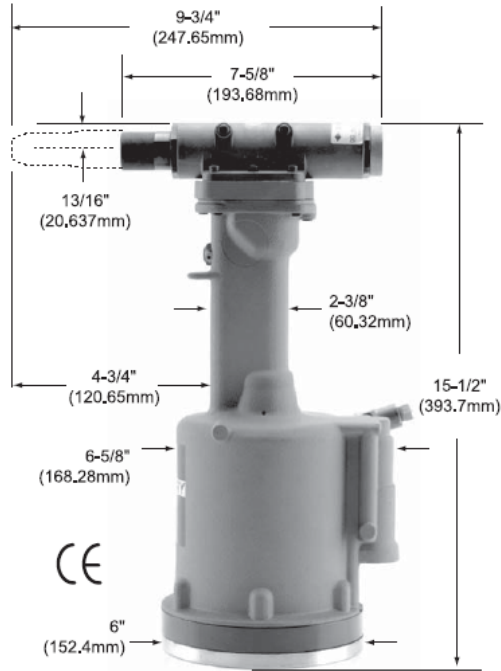

G689 拉头

拉铆枪不配备拉头，拉头需要单独订货。

标准CherryLOCK® 抽钉 (NAS1398 & 1399)

		铝		蒙纳尔合金		不锈钢	
拉头	抽钉直径	凸头式	沉头式	凸头式	沉头式	凸头式	沉头式
H681-3C	-3	-	-	-	-	全部	全部
H681-4C	-4	全部	全部	全部	全部	全部	全部
H681-5C	-5	全部	全部	全部	全部	全部	全部
H681-6C	-6	全部	全部	全部	全部	全部	全部
H681-8C	-8	全部	全部	全部	全部	全部	全部

鼓包型 CherryLOCK® 抽钉 (NAS 1738 & 1739)

		铝		蒙纳尔合金		不锈钢	
拉头	抽钉直径	凸头式	沉头式	凸头式	沉头式	凸头式	沉头式
H681-4C	-4	全部	全部	全部	全部	全部	全部
H681-5C	-5	全部	全部	全部	全部	全部	全部
H681-6C	-6	全部	全部	全部	全部	全部	全部

G689的其它拉头

拉头	型式	转接器	抽钉	抽钉直径	最大有效长度
H9015	直拉头	680B46	MS	3/32, 1/8, 5/32, 3/16	全部
H9055	直拉头	680B46	CherryLOCK [®] 'A' MS	3/32, 1/8, 5/32, 3/16	全部
H9040	直拉头	680B57	MS	1/8, 5/32, 3/16, 1/4	全部
H781-456	偏心拉头	680B205	CherryMAX [®]	1/8, 5/32, 3/16	全部
H753A-456	直角拉头	680B205	CherryMAX [®]	1/8, 5/32, 3/16	全部
H827-8	偏心拉头	680B210	CherryMAX [®]	1/4	全部
H828-8	直角拉头	680B210	CherryMAX [®]	1/4	全部
H828-5MB H828-6MB	直角拉头	680B210	Maxibolt [™]	5/32, 3/16	全部
H680B200A	直拉头	-	CherryMAX [®]	1/8, 5/32, 3/16	全部
H680B208	直拉头	-	CherryMAX [®]	1/4	全部

† 使用 H681-()S

* 使用 H681B166-()

¹ 使用 H681-()F

G-695B 直角 CherryLOCK® 拉铆枪

国家库存编号：5130-00-435-5689

产品描述

G695B直角拉铆枪是一种液压气动工具，专门用于在狭小空间安装CherryLOCK® 抽钉。气动装置放在地面上，通过8英尺的柔性软管与直角拉头相连。它可以安装大多数CherryLOCK抽钉，抽钉有效长度最长1/4"。

拉头的正确零件号，参看下表。

技术规格

气压	90 – 110 PSI
行程	.625"
拉力	2000 lbs.
重量	17 lbs.
噪声级	74.1 dB(A)
振动	小于 2.5 m/s ²
空气消耗量	.50标准立方英尺/循环(14.2L/循环)



G695B 拉头

拉铆枪不配备拉头，拉头需要单独订货。

标准 CherryLOCK® 抽钉 (NAS1398 & 1399)

		铝		蒙纳尔合金		不锈钢	
		CR2163 CR2263	CR2162 CR2262	CR2563	CR2562	CR2643 CR2653 CR2663	CR2642 CR2652 CR2662
拉头	抽钉直径	凸头式	沉头式	凸头式	沉头式	凸头式	沉头式
H690-4C/U	-4	4	4	4	4	4	4
H690-5C/U	-5	4	4	4	4	4	4
H690-6C/U	-6	4	4	4	4	-	-
H690-8C/U	-8	4	4	-	-	-	-

鼓包型 CherryLOCK® 抽钉 (NAS 1738 & 1739)

		铝		蒙纳尔合金	
		CR2239 CR2249	CR2238 CR2248	CR2539	CR2538
拉头	抽钉直径	凸头式	沉头式	凸头式	沉头式
H690-4C/U	-4	全部	全部	全部	全部
H690-5C/U	-5	全部	全部	全部	全部
H690-6C/U	-6	-	-	-	-

G700 轻型双动 CherryLOCK® 拉铆枪

产品描述

G700双动拉铆枪是一种液压气动工具，专门用于高效地安装小型CherryLOCK®抽钉。其重量只有5 - 3/4磅，可以在任何位置单手操作。

拉头的正确零件号，参看下表。

技术规格

气压	90 – 110 PSI
行程	.906"
拉力	1220 lbs
重量	5.75
噪声级	<69 dB(A)
振动	小于2.5m/s ²
空气消耗量	.25 标准立方英尺/循环 (7.08 L/循环)



G700 拉头

拉铆枪不配备拉头，拉头需要单独订货。

标准 CherryLOCK® 抽钉 (NAS1398 & 1399)

		铝		蒙纳尔合金		不锈钢	
		CR2163 CR2263	CR2162 CR2262	CR2563	CR2562	CR2643 CR2653 CR2663	CR2642 CR2652 CR2662
拉头	抽钉直径	凸头式	沉头式	凸头式	沉头式	凸头式	沉头式
H681-3C	-3	-	-	-	-	3*	3*
H681-4C	-4	4	4	4	4	4	4

*CR2662-3和CR2663-3只有3/32"直径的。

鼓包型 CherryLOCK® 抽钉 (NAS 1738 & 1739)

		铝		蒙纳尔合金	
		CR2239 CR2249	CR2238 CR2248	CR2539	CR2538
拉头	抽钉直径	凸头式	沉头式	凸头式	沉头式
H681-4C	-4	全部	全部	全部	全部

G784 双动 CherryLOCK® 拉铆枪

双动 CherryLOCK® 拉铆枪套件

国家库存编号：5130-00-935-4681

产品描述

G784双动拉铆枪是一种液压气动工具，专门用于高效地安装CherryLOCK® 抽钉。壳体全部采用金属制造，耐磨、坚固，适用于恶劣的车间环境。它能够安装“A”型的有效长度半英寸之下的几乎所有CherryLOCK® 抽钉。

这种非常有效的工具具有许多人机工程学特征：重量轻、噪声小、手持舒适。可以在任何位置单手操作。

利用适当的转接器和拉头，该工具可用于安装其它形式的抽钉。拉头的正确零件号，参看下表。

技术规格

气压	90 PSI (6.2 bar) min./110 PSI (7.6 bar) max.
行程	7/8 inch (22.2 mm)
拉力	2600 lbs. (11.57 kN) @ 90 PSI (6.2 bar)
重量	8 lbs. (3.63 kg)
噪声级	69.7 dB (A)
振动	小于 2.5 m/s ²
空气消耗量	.27 标准立方英尺/循环 (7.65 L/循环)

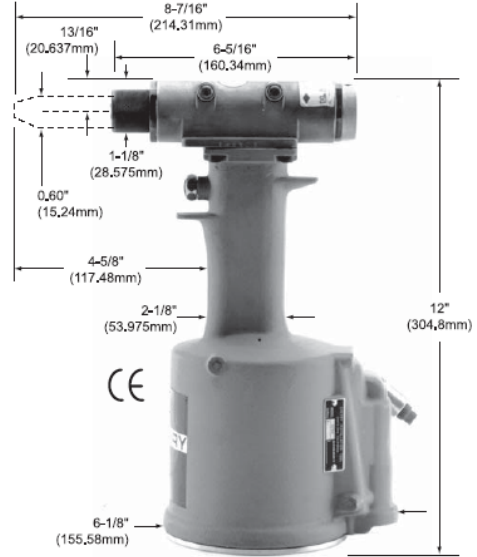

G784 拉头

拉铆枪不配备拉头，拉头需要单独订货。

标准CherryLOCK® 抽钉 (NAS1398 & 1399)

		铝		蒙纳尔合金		不锈钢	
		CR2163 CR2263	CR2162 CR2164† CR2262	CR2563	CR2562 CR2564†	CR2643 CR2653 CR2663	CR2642 CR2652 CR2662 CR2664† CR2644†
拉头	抽钉直径	凸头式	沉头式	凸头式	沉头式	凸头式	沉头式
H681-3C	-3	-	-	-	-	全部	全部
H681-4C	-4	全部	全部	全部	全部	全部	全部
H681-5C	-5	8	9	8	9	8	9
H681-6C	-6	8	9	8	9	8	9
H681-8C	-8	8	9	8	9	-	-

鼓包型 CherryLOCK® 抽钉 (NAS 1738 & 1739)

		铝		蒙纳尔合金		不锈钢	
		CR2235* CR2239 CR2245* CR2249	CR2238 CR2248	CR2539 CR2545*	CR2538 CR2540 ¹	CR2839 CR2545*	CR2838 CR2540 ¹
拉头	抽钉直径	凸头式	沉头式	凸头式	沉头式	凸头式	沉头式
H681-4C	-4	全部	全部	全部	全部	全部	全部
H681-5C	-5	全部	全部	全部	全部	全部	全部
H681-6C	-6	全部	全部	全部	全部	全部	全部

† 使用 H681-()S

* 使用 H681B166-()

¹ 使用 H681-()F

G784的其它拉头

拉头	型式	转接器	抽钉	抽钉直径	最大有效长度
H9055-3 H9055-4 H9055-5 H9055-6	直拉头	680B46	CherryLOCK®'A'	3/32, 1/8, 5/32, 3/16	全部 8, 9* 8, 9* 8, 9*
H9015-3C H9015-4C H9015-5C H9015-6C	直拉头	680B46	MS	3/32, 1/8, 5/32, 3/16	全部 全部 全部
H9040-4C H9040-5C H9040-6C H9040-8C	直拉头	680B57	MS	1/8, 5/32, 3/16, 1/4	全部 全部 全部 全部
H680B200A	直拉头		CherryMAX®	1/8, 5/32, 3/16	全部
H781-456	偏心拉头	680B205	CherryMAX®	1/8, 5/32, 3/16	全部
H753A-456	直角拉头	680B205	CherryMAX®	1/8, 5/32, 3/16	全部

*有效长度为“8”的适用于凸头抽钉，有效长度为“9”的适用于沉头抽钉。

G686B-S 分体式双动 CherryLOCK® 拉铆枪

国家库存编号：NSN 3448-01-036-3402

产品描述

G686B-S分体式双动拉铆枪是一种液压气动重型工具，专门用于方便快捷地安装CherryLOCK®抽钉。使用时，气动装置 - 枪体位于地面，通过8英尺长的软管传输气动。其手枪式工具重量轻，符合人机工程学原理。可以方便许多狭小区域的安装操作，并能大大减轻操作人员的疲劳。壳体全部采用金属制造，耐磨、坚固，非常适合车间环境中的安装操作。

G686B-S可用于安装表中给出的所有直径和长度的紧固件。H681系列拉头可以与该工具直接配合，安装NAS 2000系列的CherryLOCK®鼓包型抽钉和标准抽钉。拉头的正确零件号，参看下表。

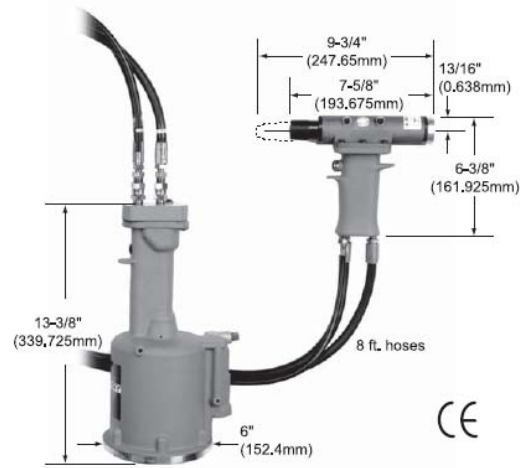

技术规格

气压	90PSI(6.2bar)min. /110PSI(7.6bar)max.
行程	1-7/16 inch(36.5 mm)
拉力	2600 lbs.(11.5 kN) @ 90 PSI (6.2 bar)
重量	整体： 17 lbs.(7.71 kg) 头部： 5.0 lbs.(2.27 kg)
噪声级	74.5 dB (A)
振动	小于2.5m/s ²
空气消耗量	.5标准立方英尺/循环(14.2 L/循环)

G686B-S 拉头

拉铆枪不配备拉头，拉头需要单独订货。

标准CherryLOCK® 抽钉 (NAS1398 & 1399)

		铝		蒙纳尔合金		不锈钢	
		CR2163 CR2263	CR2162 CR2164* CR2262	CR2563	CR2562 CR2564*	CR2643 CR2653 CR2663	CR2642 CR2652 CR2662 CR2664* CR2644*
拉头	抽钉直径	凸头式	沉头式	凸头式	沉头式	凸头式	沉头式
H681-3C	-3	-	-	-	-	全部	全部
H681-4C	-4	全部	全部	全部	全部	全部	全部
H681-5C	-5	全部	全部	全部	全部	全部	全部
H681-6C	-6	全部	全部	全部	全部	全部	全部
H681-8C	-8	16	17	16	17	-	-

鼓包型 CherryLOCK® 抽钉 (NAS 1738 & 1739)

		铝		蒙纳尔合金		不锈钢	
		CR2235 ¹ CR2239 CR2245 ¹ CR2249	CR2238 CR2248	CR2539 CR2545 ¹	CR2538 CR2540 [†]	CR2839 CR2545 ¹	CR2838 CR2540 [†]
拉头	抽钉直径	凸头式	沉头式	凸头式	沉头式	凸头式	沉头式
H681-4C	-4	全部	全部	全部	全部	全部	全部
H681-5C	-5	全部	全部	全部	全部	全部	全部
H681-6C	-6	全部	全部	全部	全部	全部	全部

† 使用 H681-()S 拉头

¹ 使用 H681B166-()拉头

* 使用 H681-()F拉头

G686B-S的其它拉头

拉头	型式	转接器	抽钉	抽钉直径	最大有效长度
H9055-3 H9055-4 H9055-5 H9055-6	直拉头	680B46	CherryLOCK®'A'	3/32, 1/8, 5/32, 3/16	全部 8, 9 ^{††} 8, 9 ^{††} 8, 9 ^{††}
H9015-3C H9015-4C H9015-5C H9015-6C	直拉头	680B46	MS	3/32, 1/8, 5/32, 3/16	全部 全部 全部
H9040-4C H9040-5C H9040-6C H9040-8C	直拉头	680B57	MS	1/8, 5/32, 3/16, 1/4	全部 全部 全部
H680B200A	直拉头	-	CherryMAX®	1/8, 5/32, 3/16	全部
H781-456	偏心拉头	680B205	CherryMAX®	1/8, 5/32, 3/16	全部
H753A-456	直角拉头	680B205	CherryMAX®	1/8, 5/32, 3/16	全部

††有效长度为“8”的适用于凸头抽钉，有效长度为“9”的适用于沉头抽钉。

G83轻型 环槽钉气动工具

国家库存编号：5130-01-435-3507

产品描述

G83液压气动环槽钉安装工具是一种重型生产工具，用于快速可靠地安装飞机上常见的环槽钉。这种非常有效的工具具有许多人机工程学特征，重量轻达4.95磅（2.25公斤）、反冲力小、噪声小、手持舒适。在任何位置都可以单手操作。

通过弯曲旁边的橡胶保护胶套，可以获得额外的1-1/2"的间隙。这种工具也可用于安装抽钉和盲螺栓。拉头的正确零件号，参看下表。

技术规格

气压	90 PSI (6.2 bar) min./110 PSI (7.6 bar) max.
行程	7/16 inch (11.1 mm)
拉力	3750 lbs. (16.7 kN) @ 90 PSI (6.2bar), 回程时800 lbs. (3.56 kN)
循环时间	大约1秒
重量	4.95 lbs. (2.25 kg)
噪声级	78.4 dB (A)
振动	小于 2.5 m/s ²
空气消耗量	.16 标准立方英尺/循环 (4.53L/循环)

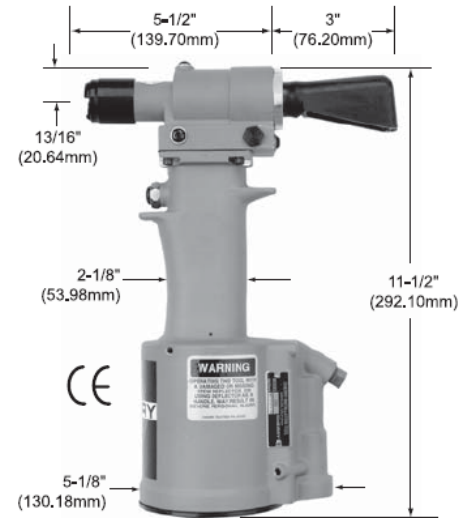

G83 拉头

拉柳枪不配备拉头，拉头需要单独订货。

G83的环槽钉拉头选择表

	基本拉头	可旋转型拉头	旋转端部/ 自释放式	旋转端部/ 自释放/ 扁平端部	环槽钉直径
直拉头	H513-04-20				-04
	H513-04-35				-04
	H513-04-60				-04
	H513-05-35	H513S-05-20	H513SR-05-20	H513SRC-05-20	-05
	H513-05-60			H513SRC-05-35	-05
偏心拉头	H513-06-20	H513S-06-20	H513SR-06-20	H513SRC-06-20	-06
	H513-06-60	H513S-06-35	H513SR-06-35	H513SRC-06-35	-06
	H563-5B				-05
	H563-6B				-06
	H563SP-5B	短尾			-05
H563SP-6B	短尾			-06	

注:

1. 零件号之后没有字母表示基本头部。
2. 基本零件号之后的“S”表示旋转端部。
3. 基本零件号之后的“SR”表示旋转端部、自释放。
4. “基本零件号之后的“SRC”表示旋转端部、自释放、扁平端头。
5. 直环槽钉拉头零件号表示安装在G83上的拉头长度。例如：H513-04-20表示拉头超出工具前端2.0”。

6. 对于08直径，只能安装铝环槽钉和钛环槽钉。

Maxibolt™ 拉头 (S 型)

	零件号	Maxibolt螺栓直径
直拉头	H83B-5MB	-05
直拉头	H83B-6MB	-06
Maxibolt™ Plus 直拉头	H84B-568	-05, -06

对于“U”型抽钉，-5直径盲螺栓使用 652-066前端，-6直径螺栓使用 652-067前端。

CherryMAX® 转接器和拉头**

转接器零件号	拉头	拉头零件号	CherryMAX 环槽钉直径
744-300	直拉头	H701B-456	-4, -5, -6
	偏心拉头	H781-456	
	直角拉头	H753A-456	
不需要转接器	直拉头	H84A-8	-8

** CherryMAX®转接器和拉头可以安装CherryMAX®、CherryMAX®‘AB’和SST®抽钉。

G83/G84 转接器

转接器	转接的工具
744-100	G85D-S/G87D
744-200	G744
744-300	G704B/747/746A

G84 轻型环槽钉气动工具

产品描述

G84液压气动环槽钉安装工具是一种坚固的生产工具，用于快速可靠地安装飞机上常见的环槽钉。工具带有连接卡口，用于快速更换拉头。

这种工具的重量只有7.70磅（3.5公斤），具有许多人机工程学特征：反冲力小、噪声低、掌握舒适。可以在任何位置单手操作。该工具可以安装抽钉和盲螺栓（参看下列安装表）。

技术规格

气压	90 PSI (6.2 bar) min./110 PSI (7.6 bar) max.
行程	9/16 inch (14.3 mm)
拉力	5750 lbs. (25.6 kN) @ 90 PSI (6.2 bar), 回程时 1200 lbs. (5.34 kN)
重量	7.70 lbs. (3.5 kg)
振动	小于 2.5 m/s ²
空气消耗量	.29 标准立方英尺/循环 (8.21L/循环)

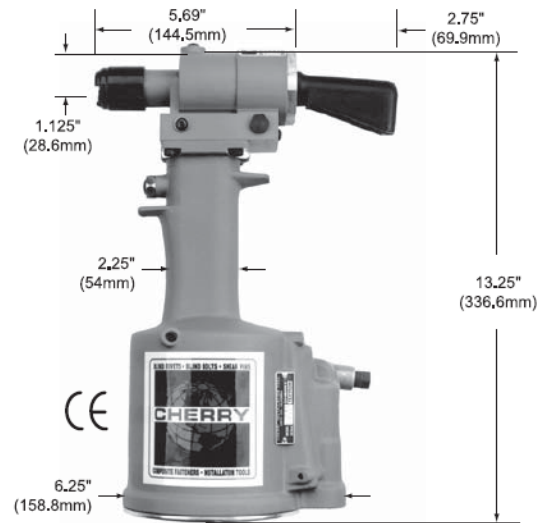

G84 拉头

拉铆枪不配备拉头，拉头需要单独订货。

注：适用于352和230工具的所有拉头都可直接与该工具配合使用。



H513SRC-08-48 直拉头

用于“S”型盲螺栓的Maxibolt™ 盲螺栓拉头

H83B-5MB, 用于 5/32" 直径的盲螺栓

H83B-6MB, 用于 3/16" 直径的盲螺栓

H84C-8MB, 用于 1/4" 直径的盲螺栓

对于“U”型抽钉，5/32"直径盲螺栓使用 652-066前端，3/16"直径盲螺栓使用 652-067前端，1/4"直径盲螺栓使用652-106前端。



H563-6B 偏心拉头

CherryMAX® 拉头

H84A-8 用于安装 1/4" 直径的 CherryMAX® 抽钉。

H701B-456 带 744-300 转接头，可安装 1/8", 5/32", 3/16" 直径的 CherryMAX®, CherryMAX® 'AB', 和 SST® 抽钉。也可安装 -4, -5直径的 Maxibolt™ “S” 型盲螺栓。

	零件种类	拉头	直径	可安装的零件有效长度
G84	环槽钉	H513 直拉头*	-4, -5, -6, -8	全部
	铝环槽钉	H513 直拉头*	-4, -5, -6, -8	全部
	钛环槽钉	直拉头**	-4, -5, -6, -8	全部
	环槽钉	H563 偏心拉头	-4, -5, -6	全部
	环槽钉	H562 偏心拉头*	-6, -8	全部
	Maxibolt™	H83B -5MB -6MB 直拉头	-5, -6	全部
	Maxibolt™	H84C -8MB 直拉头***	-8	全部
	Maxibolt™ Plus	H84B-568	-5, -6, -8	全部
	CherryMAX®, CherryMAX® 'AB'	H701B-456 带 744-300 转接器	-4, -5, -6†	全部
	CherryMAX®	H84A-8 直拉头	-8	全部
CherryLOCK® 'A', CherryMAX® 'AB'	H84-8CLA 直拉头	-8	全部	

G83/G84 工具的转接器

转接器 ††	转接的工具
744-100	G85D-S/G87D
744-200	G744
744-300	G704B/747/746A

* 使用744-100转接器，转接G85D、G87D和353 型工具上使用的拉头。

** 需要使用专用拉头。

*** “U”型、-8直径的盲螺栓需要使用652-065 “U” 型端头。

† 不能安装 3/16” 铝质 CherryMAX®“AB” 抽钉；只能安装3/16” 蒙纳尔合金和不锈钢抽钉。

†† 去掉卡口接头。

G84-LS 分体式工具

产品描述

G84 - LS 液压气动安装工具是一种重型生产工具，用于快速可靠地安装飞机上常见的抽钉、环槽钉和盲螺栓。G84-LS是标准G84工具的“分体式”型号。气动装置位于地面，通过10英尺长的软管，向轻型工作头传输动力。该工具使得许多狭小区域的安装操作变得方便易行，并能大大减轻操作人员的疲劳。壳体全部采用金属制造，耐磨、坚固，适用于一般车间环境。

触发器位于工作头上，可单手操作，操作舒适。此外，工作头可以是直式的或者手枪式的。反冲力吸收设计能够减轻对使用者的冲击。

与Cherry系列拉头*配合使用，这种工具可以安装1/4”直径以下的所有环槽钉、盲螺栓和抽钉。也可以安装Cherry无铆托板螺母。

技术规格

气压	90 PSI (6.2 bar) min. /110 PSI (7.6 bar) max. 在工具处。
行程	.530 inch (13.5 mm)
拉力	5700 lbs. (25.32 kN) @ 90 PSI (6.2 bar)
重量	整体： 11.8 lbs. (5.35 kg); 头部： 2.0 lbs. (.91 kg)
噪声级	66.5 dB (A)
振动	4.0 m/s ²
空气消耗量	34 标准立方英尺/循环 (9.63 L/循环)

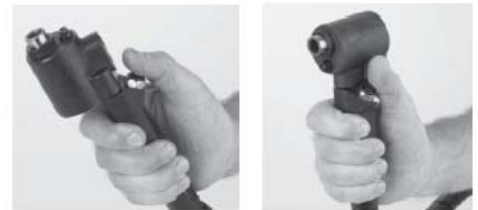

G84-LS 拉头*

用于G84-LS或类似的拉铆枪的拉头可直接使用、不需要修改。对于其他的Cherry安装系统，需要下列转接器：

转接器*	转接的安装系统
744-500	Cherry G744 mount
744-600	Cherry G704B/747/746A
744-700	Cherry G83/84 Bayonet

* 拉铆枪不配备拉头和转接器，拉头和转接器需要单独订货。

拉头选择的更多信息，可与Cherry宇航公司技术服务（Aerospace Technical Services）联系。

G85D-S 分体式环槽钉气动拉铆枪

产品描述

G85D-S 液压气动环槽钉安装工具是一种重型生产工具，用于快速可靠地安装飞机上常见的环槽钉。G85D-S 是 G85D 的“分体式”型号。气动装置位于地面，通过 8 英尺长的软管传输动力，手枪式工作头重量轻，符合人机工程学原理。该工具使得许多狭小区域的安装操作变得方便易行，并能大大减轻操作人员的疲劳。

壳体全部采用金属制造，耐磨、坚固，适用于一般车间环境。通过弯曲旁边的橡胶折流板，可以获得另外的 1-1/2" 的间隙。这种工具可以安装 3/16"、1/4" 和 5/16" 直径的所有材料的环槽钉和 3/8" 直径的铝质环槽钉。它也可用于安装选定的盲螺栓和抽钉。该工具不配备拉头，拉头需要单独订货。拉头的正确零件号，参看下表。

技术规格

气压	90 PSI (6.2 bar) min. /110 PSI (7.6 bar) max. 在工具处
行程	.720 inch (18.3 mm)
拉力	7000 lbs. (31.1 kN) @ 90 PSI (6.2 bar)
重量	整体: 19.3 lbs. (8.75 kg), 头部: 4.3 lbs. (1.95 kg)
噪声级	76.7 dB (A)
振动	小于 2.5 m/s ²
空气消耗量	.27 标准立方英尺/循环 (7.65 L/循环)

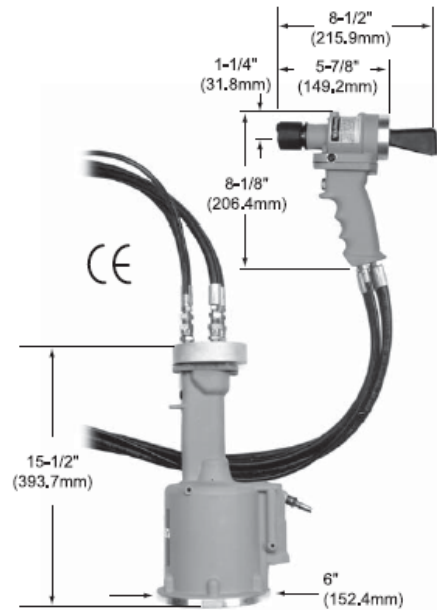

G85D-S 拉头

拉铆枪不配备拉头，拉头需要单独订货。

G85D-S 拉头选择表

环槽钉直径	从工具面处起算长度 (除第3列外, 为英寸)	短尾	平直端头		偏平端头	
			旋转	旋转 自释放	旋转 自释放	偏心端头
1/8"	2	H513-04-20*	-	-	-	H563-4B*
	3-1/2	H513-04-35*	-	-	-	H563SP-4B*
	6	H513-04-60*	-	-	-	-
5/32"	2	-	H513S-05-20*	H513SR-05-20*	H513SRC-05-20*	H563-5B*
	3-1/2	H513-05-35*	H513S-05-35	H513SR-05-35	H513SRC-05-35*	H563SP-5B*
	6	H513-05-60*	-	-	-	-
3/16"	2	H513-06-20*	H513S-06-20*	H513SR-06-20*	H513SRC-06-20*	H563-6B*
	2-3/8	-	H513S-06-24	H513SR-06-24	-	H562-6B
	3-1/2	-	H513S-06-35*	H513SR-06-35*	H513SRC-06-35*	H563SP-6B*
	4-13/16	-	H513S-06-48	H513SR-06-48	-	-
1/4"	6	H513-06-60*	-	-	-	-
	2-3/8	-	H513S-08-24	H513SR-08-24	-	H562-8B
	3-1/2	H513-08-35*	H513S-08-35*	-	-	-
5/16"	4-13/16	-	H513S-08-48	H513SR-08-48	H513SRC-08-48	-
	2-11/16	-	H513S-10-27	H513SR-10-27	-	-
	4-3/16	-	H513S-10-42	H513SR-10-42	-	-
3/8"	2-11/16	-	H513S-12-27	H513SR-12-27	-	-
	4-3/16	-	H513S-12-42	H513SR-12-42	-	-

* 这些零件在G85D-S、G87D或Huck® 353上使用的时候,需要552转接器。带有星号的零件可直接用于G83、G84和 Huck® 352工具。

注:

拉头零件号里:

S = 旋转

R = 自释放

C = 偏平端部

SP = 短尾

直环槽钉拉头零件号表示拉头的长度和直径。例如,零件号H513-05-35中,-05表示直径5/32", -35表示拉头超出工具端面3-1/2"。

CherryMAX®, CherryLOCK®, MBC®, Maxibolt™, SST® and SPR® 是Cherry Aerospace公司的商标, Huck® 是Huck International Inc.公司的注册商标。

G87D 环槽钉气动工具

国家库存编号：5130-00-760-1360

产品描述

G87D 液压气动环槽钉安装工具是一种重型生产工具，用于快速可靠地安装飞机上常见的环槽钉。这是一种非常高效的安装工具，具有许多人机工程学特征，重量只有10-3/4磅（4.875公斤），手持舒适，操作方便。可以在任何位置单手操作。

通过弯曲旁边的橡胶保护胶套，可以获得另外的1-1/2"的间隙。这种工具也可用于安装盲螺栓。拉头的正确零件号，参看下表。

技术规格

气压 90 PSI (6.2 bar) min. /110 PSI (7.6 bar) max.
 行程 9/16 inch (14.3 mm)
 拉力 9500 lbs. (42.3 kN) @ 90 PSI (6.2 bar),
 重量 10.75 lbs. (4.875 kg)
 噪声级 74.2 dB (A)
 振动 小于2.5 m/s²
 空气消耗量 .60 标准立方英尺/循环 (17 L/循环)

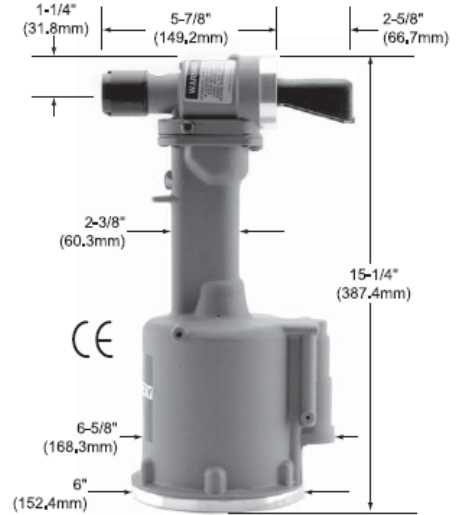

G87D 拉头

拉铆枪不配备拉头，拉头需要单独订货。

G87D环槽钉拉头选择表

环槽钉直径	从工具面处起算长度		平直端头		偏平端头	
	(除第3列外，为英寸)	短尾	旋转	旋转自释放	旋转自释放	偏心端头
1/8"	2	H513-04-20*	-	-	-	H563-4B*
	3-1/2	H513-04-35*	-	-	-	H563SP-4B*
	6	H513-04-60*	-	-	-	-
5/32"	2	-	H513S-05-20*	H513SR-05-20*	H513SRC-05-20*	H563-5B*
	3-1/2	H513-05-35*	H513S-05-35	H513SR-05-35	H513SRC-05-35*	H563SP-5B*
	6	H513-05-60*	-	-	-	-
3/16"	2	H513-06-20*	H513S-06-20*	H513SR-06-20*	H513SRC-06-20*	H563-6B*
	2-3/8	-	H513S-06-24	H513SR-06-24	-	H562-6B
	3-1/2	-	H513S-06-35*	H513SR-06-35*	H513SRC-06-35*	H563SP-6B*
	4-13/16	-	H513S-06-48	H513SR-06-48	-	-
1/4"	6	H513-06-60*	-	-	-	-
	2-3/8	-	H513S-08-24	H513SR-08-24	-	H562-8B
	3-1/2	H513-08-35*	H513S-08-35*	-	-	-
5/16"	4-13/16	-	H513S-08-48	H513SR-08-48	H513SRC-08-48	-
	2-11/16	-	H513S-10-27	H513SR-10-27	-	-
3/8"	4-3/16	-	H513S-10-42	H513SR-10-42	-	-
	2-11/16	-	H513S-12-27	H513SR-12-27	-	-
	4-3/16	-	H513S-12-42	H513SR-12-42	-	-

*这些零件在G85D、G87D或Huck® 353上使用的时候，需要552转接器。带有星号的零件可直接用于G83或Huck® 352工具。

注：不带星号的零件可直接用于G87D、G85D和Huck® 353工具。 H513零件号后面的字母，S=旋转，R=自释放，C=偏平端部。直环槽钉拉头零件号表示拉头的长度和直径。 例如，零件号H513-05-35中，-05表示直径5/32"，-35表示拉头超出工具端面3-1/2"。 H563之后的字母，SP=短尾。

CherryMAX® 拉头和转接器**

	零件号	CherryMAX® 环槽钉直径	转接器
直拉头	H84A-8	-8	552
偏心拉头	H827-8	-8	560-070
直角拉头	H828-8	-8	560-070

** CherryMAX® 转接器和拉头可用于安装CherryMAX®、CherryMAX® 'AB' 和 SST® 抽钉。

Maxibolt™ 拉头和转接器

	零件号	Maxibolt™ 环槽钉直径	转接器
直拉头	H652-8MB	-8	
	H83B-5MB	-5	552
	H83B-6MB	-6	552
	H744-5MB	-5	560-070
	H744-6MB	-6	560-070
偏心拉头	H856-6MB	-6	560-070
直角拉头	H828-5MB	-5	560-070
	H828-6MB	-6	560-070

G27 手动拉铆枪

国家库存编号： 5120-01-145-0281 （工具）

5120-01-393-1538 （套件）

产品描述

G27手动拉铆枪专门用于手动安装1/8"的CherryMAX® 抽钉。

G27拉铆枪用于受空间或者气源限制而不能使用气动工具的情况。

G27的总长度为9-1/4" (234.9毫米)，净重13盎司 (368克)。G27配备有728A9-4端头。

G27也以套件（产品编号G27KIT）的形式提供，包括工具箱、有效长度量规和参考工艺卡片。

增加下一节内容：

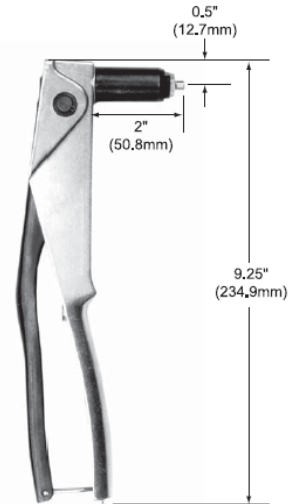

CherryMAX 抽钉	SST® 抽钉	MBC L/C 抽钉
CR3212-4	CR6222-4	4901-04
CR3213-4	CR6223-4	4904-04
CR3222-4	CR6224-4	4705-04
CR3223-4	CR6252-4	4907-04
CR3523-4	CR6253-4	4911-04
CR3522-4		4917-04
CR3214-4		4967-04
CR3224-4		
CR3524-4		
CR3242-4		
CR3243-4		
CR3252-4		
CR3253-4		
CR3852-4		
CR3853-4		

G29 手动拉铆枪

产品描述

G29手动拉铆枪是一种效率高、结构紧凑、重量轻的安装工具，用于安装托板螺母和SPR® 抽钉。它配有728A9-3端头，可以安装3/32"抽钉，把手内提供有728A9-104端头，用于安装1/8"抽钉。

G29拉铆枪长9-1/4"（234.9毫米），重13盎司（368克），用于受空间或者气源限制而不能使用气动工具の場合。

使用时，先将抽钉杆部插入端头内。抽钉插入工件，拉铆枪端头与抽钉头成直角，牢固夹持抽钉。在抽钉头上保持稳定压力，握紧把手，安装抽钉。根据抽钉杆长度和连接材料的厚度的不同，可能需要再进行一次安装行程。

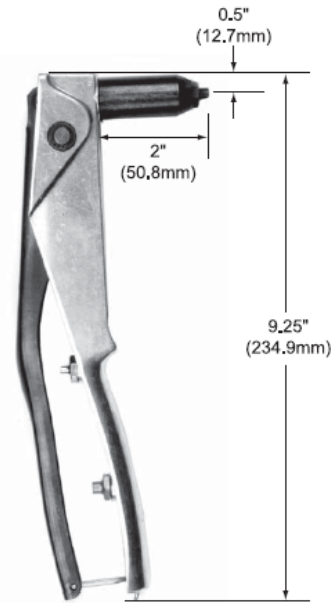

G29 拉铆枪可以安装下列紧固件：

产品	直径	前端
SPR® 抽钉		
CR1122	-3	728A9-3
托板螺母抽钉		
CCR244	-3	728A9-3
CCR264	-3	728A9-3
CCR274	-3	728A9-3
CCR244	-4	728A9-104
CCR264	-4	728A9-104
CCR274	-4	728A9-104
公制托板螺母抽钉		
CCMR244	-25	728A9-3
CCMR264	-25	728A9-3
CCMR274	-25	728A9-3
CCMR244	-30, -35	728A9-104
CCMR264	-30, -35	728A9-104
CCMR274	-30, -35	728A9-104

G30 手动拉铆枪

用于安装 CherryLOCK® 'A' 锁芯抽钉CR2672和CR2673 系列

国家库存编号： 5120-01-416-7826

产品描述

G30手动拉铆枪是一种效率高、结构紧凑、重量轻、经济实用的安装工具，用于安装CherryLOCK® 'A' 抽钉。该工具配有一种专门设计的端头部件，用于准确地插入抽钉锁环。

G30长9-1/4"（234.9毫米），重13盎司（368克），用于受空间或者气源限制而不能使用气动工具的场合，以及需要安装大量小型抽钉的场合。

使用时，将抽钉的齿状杆部插入端头部件。将抽钉插入工件，拉铆枪端头与抽钉头成直角，持稳拉铆枪，握紧把手，安装抽钉。如果抽钉有效长度较长，可能需要再进行一次安装行程。

G30 拉铆枪可以安装下列抽钉：

3/32 'A' 型抽钉

CR2672

CR2673

NAS1399C3A()

NAS1398C3A()



G750A 轻型手动铆接机

国家库存品编号：5120-01-432-9361

产品描述

G750A 液压铆接工具具备和液压气动拉铆枪一样的功能多样性：重量轻、拉力大，是其它手动拉铆枪无法相比的。一个具有专利的2级液压动作筒减轻了做动把手所需的拉力，可消除安装高强度紧固件时所要承受的压力。

G750A 手动拉铆枪可以安装各种型式、各种直径、各种头部外形和各种材料的单面紧固件。G750A 采用标准拉头可以安装-4、-5、-6直径的CherryMAX® 抽钉和SST® 抽钉，简单地更换拉头后，可以安装-05、-06直径的Maxibolt™ 盲螺栓或螺纹衬套。该工具配有直拉头。

技术规格

行程	.750 inch (19.06 mm)
拉力	3800/4200 lbs.
重量	1.9 lbs. (861.8 g)
总高	6.4 inch (162.5 mm)
总长	7.75 inch (196.8 mm)
拉头	直拉头、偏心拉头、直角拉头、螺纹衬套



G750A 拉头和附件



H781-456 偏心拉头
NSN 5130-01-393-2925
军用零件编号 M85188S3



H753A-456 直角拉头
NSN 5130-01-393-2926
军用零件编号 M85188S2

G750A 手工工具

拉头	转接器	抽钉	直径
直拉头 (提供)	-	CherryMAX®	-4, -5, -6
	-	CherryMAX® 'AB'	-4, -5, -6*
	-	SST®	-4, -5, -6
	-	Maxibolt™ ("S" type)	04, 05
H781-456 偏心拉头	750A-088	CherryMAX®	-4, -5, -6
		CherryMAX® 'AB'	-4, -5, -6*
		SST®	-4, -5, -6
H753A-456 直角拉头	750A-088	Maxibolt™ ("S" type)	04, 05
		CherryMAX®	-4, -5, -6
		CherryMAX® 'AB'	-4, -5, -6*
H750A-8	-	SST®	-4, -5, -6
		Maxibolt™ ("S" type)	04, 05
直拉头	-	CherryMAX®	-8
		CherryMAX® 'AB'	-8*

*不能安装 3/16" 或 1/4" 铝质紧固件，只能安装蒙纳尔合金和不锈钢紧固件。

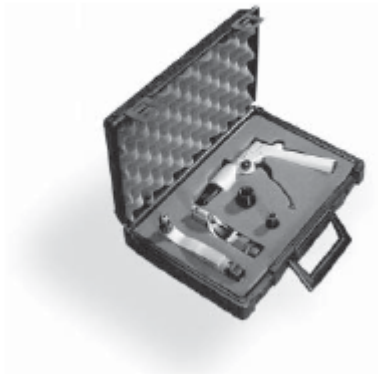

G750ACMR手动拉铆枪工具套件

NSN 5120-01-432-6190

G750ACMR液压拉铆枪工具套件包括带直拉头的G750A、转接器组件、直角拉头、偏心拉头和塑料手提箱。

G750ACMR 套件目录

编号	数量	零件号	描述
1	1	G750A	手动拉铆枪（包括拉头）
2	1	H781-456	偏心拉头
3	1	H753A-456	直角拉头
4	1	750A-088	转接器组件
5	1	TLIT H781-456	H781-456 工具表
6	1	TLIT H753A-456	H753-456 工具表

转接器和附件

零件号	零件	描述和使用
226A	转接器	使得 G740A 能够连接 H615B、H9015 和 H9055 拉头 (CherryLOCK® 目录)
530B197	转接器	用于G85/G87转接H827/H828 1/4"拉头 (柱塞无通孔, 类似于 560 - 070)。
552	转接器	可以使G85/G87能够使用较小直径的环槽钉和盲螺栓端头组件。 例如: CHERRY H513S-05-20或Huck® 352型端头组件。
560-070	转接器	用在 G85/G87 上, 连接 H744-5/6MB、H856 偏心拉头和 H828-6MB 直角拉头。
680B46	转接器	用在 G700、G784 和 G689 上, 连接 H9015 和 H9055 系列拉头 (CherryLOCK® 目录)
680B57	转接器	用于G700、G784和G689, 转接“40”系列拉头。 例如: H9040-8C (CherryLOCK®目录)
680B205	转接器	用在G700、G686B-S、G784和G689上, 连接H753A-456拉头 (CherryMAX® 目录)
700A77	放气阀	用于CHERRY公司除G902和G902-15以外的所有气动拉铆枪。
704A6	转接器	用于G704B、G746A和G747上连接H9040拉头 (CherryMAX® 目录)
704A9	转接器	使得 G704B、G746A 和 G747 可以旋接 H9015 和 H9055 拉头 (CherryMAX® 目录)
704A12-2	延长杆	用在G704B、G746A和G747上 (2"延长)
704A12-4	延长杆	用在G704B、G746A和G747上 (4"延长)
704A12-6	延长杆	用在G704B、G746A和G747上 (6"延长)
704A12-12	延长杆	用在G704B、G746A和G747上 (12"延长)
740A26	转接器	使得 G740A 和 G86A 可以连接 H781-456 和 H753A-456 (CherryLOCK® 目录)
744A20	转接器	用在G744上连接H781-456和H753A-456 (CherryMAX® 目录)

转接器和附件

(续)

零件号	零件	描述和使用
744B25	转接器	用在G744上，连接Huck® 352型盲螺栓拉头。
744B35-2	延长杆	用在装有1/4"CherryMAX® 拉头的G744上（2"延长）
744B35-4	延长杆	用在装有1/4"CherryMAX® 拉头的G744上（4"延长）
744B35-6	延长杆	用在装有1/4"CherryMAX® 拉头的G744上（6"延长）
744B35-12	延长杆	用在装有1/4"CherryMAX® 拉头的G744上（12"延长）
744-100	转接器	该转接器用在G84上，可以连接G87D和353使用的大型环槽钉拉头和盲螺栓拉头（G84工具维修手册）
744-200	转接器	将G84改造为G744的端头构型，可以连接H744A-8、H827-8、H828-5MB和H828-6MB（G84工具维修手册）
744-300	转接器	用在G84上，连接CherryMAX® 拉头H701B-456、H753A-456和H781-456（G84工具维修手册）
750-050	转接器	用在G750（旧款的工具）上，连接H781-456、H753A-456和CherryMAX® 延长杆
750A-088	转接器	用在G750A，连接H781-456、H753A-456（G750A工具维修手册）
750A-117	转接器	用在G750A上，连接H9015和H9055系列拉头（G750A维修手册）
753B21	延长杆	用在H753A-456拉头上，使端头部件加长2-3/16"（CherryMAX® 目录）
H750A-080-()	转接器头	螺纹心轴，尺寸从06到37不等，用在G750A上，用于安装螺纹衬套（G750A工具维修手册）

CherryMAX[®]抽钉和 工具零件号交叉对照



抽钉零件号

NAS 零件号	CHERRY 零件号	军用 零件号	波音 (Boeing) 零件号
NAS9301B	CR3213	M7885/	
NAS9301E	CR3223	-	
NAS9302B	CR3212	M7885/3	
NAS9302E	CR3222	-	
NAS9303B	CR3214	-	
NAS9303E	CR3224	-	
NAS9304B	CR3243	M7885/6	BACR15FR()E()R
NAS9304E	CR3253	-	BACR15FR()E()R
NAS9305B	CR3242	M7885/7	BACR15FP()B()R
NAS9305E	CR3252	-	BACR15FR()E()R
NAS9306B	CR3245	-	
NAS9306E	CR3255	-	
NAS9307M	CR3523	M7885/4	
NAS9307MP	CR3523P	-	
NAS9308M	CR3522	M7885/5	
NAS9308MP	CR3522P	-	
NAS9309M	CR3524	-	
NAS9309MP	CR3524P	-	
NAS9310M	CR3553	M7885/8	
NAS9310MP	CR3553P	-	BACR15FR()M()R
NAS9310C	CR3853	-	BACR15FR()M()R
NAS9311M	CR3552	M7885/9	BACR15FP()M()R
NAS9311MP	CR3552P	-	BACR15FP()M()R
NAS9311C	CR3852	-	
NAS9312M	CR3555	-	
NAS9312MP	CR3555P	-	

仅供参考

Cherry气动工具

工具	拉头	抽钉直径
G701A (过时的)	H701B-456 直拉头	-4, -5
	H753A-456 直角拉头	-4, -5
	H781-456 偏心拉头	-4, -5
G704B G704B-SR G704B-40SH G746A G747	H701B-456 直拉头	-4, -5, -6
	H753A-456 直角拉头	-4, -5, -6
	H781-456 偏心拉头	-4, -5, -6
	H84A-8 直拉头	-8
G83/G84	H828-8* 直角拉头	-8
	H827-8* 偏心拉头	-8
	H701B-456* *	-4, -5, -6
G784	H680B200A 直拉头	-4, -5, -6
	H753A-456* **	-4, -5, -6
	直角拉头 H781-456** *	-4, -5, -6
	偏心拉头	

* 使用转接器 744-200

** 使用转接器744-300

*** 使用转接器680B205

注：由于杆部断裂载荷较高，建议使用
G704B/G83/G84气动拉铆枪安装因康镍合金
(INCONEL)紧固件。



CherryMAX® 'AB' 抽钉和工具零件号交叉对照

抽钉零件号		Cherry气动工具		
零件号	CHERRY零件号	工具	拉头	抽钉直径
NAS	CHERRY		H701B-456 直拉头	-4, -5
零件号	零件号	G701A** (过时的)	H753A-456*** 直角拉头	-4, -5
NAS1399D()AB()	CR4172		H781-456 偏心拉头	-4, -5
NAS1399B()AB()	CR4272	G704B**	H701B-456 直拉头	-4, -5, -6*
NAS1399M()AB()	CR4522	G704B-SR**	H753A-456*** 直角拉头	-4, -5, -6*
NAS1399MW()AB()	CR4522P	G704B-40SH**	H781-456 偏心拉头	-4, -5, -6*
NAS1399C()AB()	CR4622	G746A**	H955-6 直拉头	-6
-	CR4622D	G747**	H701B-456 直拉头	-4, -5, -6*
NAS1399CW()AB()	CR4622CW		H955-6 直拉头	-8
NAS1398D()AB()	CR4173		H753A-456*** 直角拉头	-4, -5, -6*
NAS1398B()AB()	CR4273	G746A	H781-456 偏心拉头	-4, -5, -6*
NAS1398MW()AB()	CR4523P		H744A-8 直拉头	-8
NAS1398C()AB()	CR4623		H828-8 直角拉头	-8
-	CR4623D	G744** (专门订购)	H84A-8	-8
NAS1398CW()AB()	CR4623CW		H84-8CLA	-8†
仅供参考		G83		

* 安装各种直径的蒙纳尔合金抽钉和不锈钢抽钉。安装-4直径和-5直径的铝抽钉。

**可能需要两个行程。

***最大有效安装夹层长度为 -4。

† -6直径的全铝紧固件。



SST®抽钉和工具零件号交叉对照

抽钉零件号		Cherry气动工具			
		工具	拉头	抽钉直径	
CHERRY 零件号	波音 (Boeing) 零件号	G701A (过时的)	H701B-456 直拉头	-4, -5	
			H753A-456 直角拉头	-4, -5	
	CR6252-()-()	BACR15GJ()E()	G704B	H781-456 偏心拉头	-4, -5
				H701B-456 直拉头	-4, -5, -6
	CR6253-()-()	BACR15GK()E()	G704B-SR	H753A-456 直角拉头	-4, -5, -6
				H781-456 偏心拉头	-4, -5, -6
	CR6222-()-()	BACR15GL()E()	G746A	H701B-456 直拉头	-4, -5, -6
				H753A-456 直角拉头	-4, -5, -6
	CR6223-()-()	BACR15GM()E()	G747	H781-456 偏心拉头	-4, -5, -6
				H701B-456 直拉头	-4, -5, -6
CR6224-()-()		G746A	H753A-456 直角拉头	-4, -5, -6	
			H781-456 偏心拉头	-4, -5, -6	

仅供参考



CherryLOCK® 'A' 抽钉和工具零件号 交叉对照

NAS 零件号	CHERRY 零件号
NAS1399D()A()	CR2172
NAS1399B()A()	CR2272
NAS1399M()A()	CR2572
NAS1399MW()A()	CR2572P
NAS1399MS()A()	CR2572S
NAS1399C()A()	CR2672
NAS1399CW()A()	CR2672CW
NAS1399CS()A()	CR2672S
NAS1398D()A()	CR2173
NAS1398B()A()	CR2273
NAS1398M()A()	CR2573
NAS1398MW()A()	CR2573P
NAS1398MS()A()	CR2573S
NAS1398C()A()	CR2673
NAS1398CW()A()	CR2673CW
NAS1398CS()A()	CR2673S

仅供参考

注： **H886**仅限于**-04**有效夹层长度的产品（最大）。

* 非铝抽钉。

** 有效长度为**-5**以及更长的抽钉需要双行程。

*** 使用**744-300**转接器。

† 仅用于全铝紧固件。

†† 对于有效长度为**-8**的抽钉，使用**680B57**转接器。

Cherry气动工具		
工具	拉头	抽钉直径
G701A** (过时的)	H955-4	-4
	H955-5	-5
	H955-6*	-6
G704B** G747**	H955-4	-4
	H955-5	-5
	H955-6*	-6
G746A	H886-4	-4
	H886-5	-5
	H886-6	-6
	H955-3	-3
	H955-4	-4
	H955-5	-5
G715 (专门订购)	H955-6	-6
	H9055-4	-4
	H9055-5	-5
	H9055-6	-6
G83	H955-3***	-3
	H955-4***	-4
	H955-5***	-5
G886B-S G689	H955-6***	-6
	H84-8CLA	-8†
手动拉铆枪 G30	H9044-8	-8有效长度
	(使用 680B57†† 转接器)	
	包括	-3

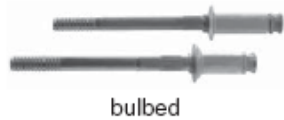

bulbed

CherryLOCK®

抽钉和工具零件号交叉对照



wiredraw

紧固件零件号				Cherry气动工具			
鼓包型 (bulbed)		拉丝型 (wiredraw)		工具	拉头	抽钉直径	
NAS零件号	CHERRY零件号	NAS零件号	CHERRY零件号			拉丝型 wiredraw	鼓包型 bulbed
NAS1399D	CR2162	NAS1738E	CR2239	G700	H681-3C	-3	
NAS1399B	CR2262	NAS1738B	CR2249	A组*	H681-4C	-4	-4
NAS1399M	CR2562M	NAS1738M	CR2539	G784 A组*	H681-3C	-3	
NAS1399MW	CR2562	NAS1738MW	CR2539P		H681-4C	-4	-4
NAS1399MS	CR2562S	NAS1738C	CR2839		H681-5C	-5	-5
-	-	NAS1738CW	CR2839CW		H681-6C	-6	-6
-	CR2642	NAS1739E	CR2238	G686B-S A,B,C组*	H681-8C	-8**	
-	CR2652	NAS1739B	CR2248		H681-3C	-3	
NAS1399C	CR2662	NAS1739M	CR2538		H681-4C	-4	-4
NAS1399CW	CR2662CW	NAS1739MW	CR2538P		H681-5C	-5	-5
NAS1399CS	CR2662S	NAS1739C	CR2838	G689 A,B,C组*	H681-6C	-6	-6
NAS1398D	CR2163	NAS1739CW	CR2838CW		H681-8C	-8	
NAS1398B	CR2263	-	CR2235		H681-3C	-3	
NAS1398M	CR2563M	-	CR2245		H681-4C	-4	-4
NAS1398MW	CR2563	-	CR2545	G695B***	H681-5C	-5	-5
NAS1398MS	CR2563S	-	CR2845		H681-6C	-6	-6
-	CR2643	-	CR2540		H681-8C	-8	
-	CR2653	-	CR2840		H690-4C/U	-4	-4
NAS1398C	CR2663			G695B***	H690-5C/U	-5	-5
NAS1398CW	CR2663CW				H690-6C/U	-6**	-6
NAS1398CS	CR2663S				H690-8C/U	-8**	

仅供参考

C: 埋头抽钉拉头

U: 凸头抽钉拉头

* 抽钉组别对应于拉铆枪的换档点设置，有时需要行程更长的工具。

** 仅安装铝质抽钉。

*** 限于-04有效长度的拉丝型抽钉。

关于直径和材料性能的信息，可查阅工具表。



Maxibolt™ 盲螺栓和工具零件号

交叉对照

气动工具

紧固件零件号			工具	拉头	抽钉直径	
NAS	CHERRY	波音(Boeing)	G704B G747	H701B-456 直拉头	-4, -5	
零件号	零件号	零件号		H753A-456 直角拉头	-4, -5	
MS90353S	CR7310S			H781-456 偏心拉头	-4, -5	
MS90354S	CR7311S		G744 (专门订购)	H846A-456 直拉头	-4	
MS21140S	CR7620S			H744-5MB 直拉头	-5	
MS21141S	CR7621S			H744-6MB 直拉头	-6	
	CR7340S			H828-5MB 直角拉头	-5	
	CR7341S			H828-6MB 直角拉头	-6	
	CR7650S			H856-6MB 偏心拉头	-6	
	CR7770S	BACB30YY		G83	H701B-456* 直拉头	-4
	CR7771S	BACB30YU			H83B-5MB 直拉头	-5
	CR7773S	NONE			H83B-6MB 直拉头	-6
	CR7774S	BACB30YT			H828-5MB† 直角拉头	-5
			H828-6MB† 直角拉头		-6	
			G84	H83B-5MB 直拉头	-5	
				H83B-6MB 直拉头	-6	
				H84A-8MB 直拉头	-8	
			G87D	H652-8MB 直拉头	-8	
			G85D-S	H652-8MB 直拉头	-8	

仅供参考

U型前端	
拉头	前端
H828-5MB	828-035
H744-5MB	530-203-5
H744-6MB	530-203-6
H652-8MB	652-002
H83B-5MB	652-066
H83B-6MB	652-067
H84C-8MB	652-106

† 需要 744-200 转接器
* 需要 744-300 转接器



拉铆型环槽钉和工具零件号交叉对照

环槽钉零件号

NAS 零件号	CHERRY 零件号
NAS1446-1452	SALP-T
NAS7034-7042	S3LP-DT
NAS7014-7022	S3LP-EU
NAS1436-1442	SAL100-T
NAS7024-7032	S3L100-DT
NAS7004-7012	S3L100-EU
NAS1465-1472	R3001-T
NAS1525-1532	2LP-E
NAS6965-6972	2LP-EU
NAS1475-1482	R3014-T
NAS1456-1462	R3002-T
NAS1535-1542	2L426-E
NAS1516-1522	2L509-E
NAS6955-6962	2L426-EU
NAS6946-6952	2L509-EU

工具	Cherry气动工具	
	拉头	抽钉直径
G83	H513-04-20*	1/8"
	H513-05-35*	5/32"
	H513-06-20*	3/16"
G84	H513-04-20*	1/8"
	H513S-05-20*	5/32"
	H513-06-20*	3/16"
	H513-08-35*	1/4"
G87D	H513S-05-35	5/32"
	H513S-06-24	3/16"
	H513S-08-24	1/4"
	H513S-10-42	5/16"
	H513S-12-42	3/8"
G85D-S	H513S-05-35	5/32"
	H513S-06-24	3/16"
	H513S-08-24	1/4"
	H513S-10-42	5/16"

* 其他零件号可参看H513拉头表。



MBC®标准抽钉和MBC®自生成锁环抽钉与工具零件号交叉对照

紧固件对照号

NAS零件号	CHERRY零件号	工具/拉头
NAS1719Hx-xx	4867-xxxx	G746A / H746-xMBC
NAS1719HxLxx	4967-xxxx 4906-xxxx	G746A / H701B-456 或 G750A
NAS1719Cx-xx	4865-xxxx 4861-xxxx	G746A / H746A-xMBC
NAS1719CxLx	4965-xxxx 4961-xxxx	G746A / H701B-456或 G750A
NAS1720Hx-xx	4801-xxxx 4804-xxxx 4811-xxxx	G746A / H746A-xMBC
NAS1720HxLxx	4901-xxxx 4904-xxxx 4911-xxxx 4951-xxxx	G746A / H701B-456 或 G750A
NAS1720Cx-xx	4831-xxxx 4851-xxxx	G746A / H746-xMBC
NAS1720CxLxx	4931-xxxx 4951-xxxx	G746A / H701B-456 或 G750A
NAS1721Hx-xx	4807-xxxx 4817-xxxx	G746A / H746-xMBC
NAS1721HxLxx	4905-xxxx 4907-xxxx 4917-xxxx	G746A / H701B-456 或 G750A
NAS1721Cx-xx	4837-xxxx 4857-xxxx	G746A / H746-xMBC
NAS1721CxLxx	4937-xxxx 4957-xxxx	G746A / H701B-456 或 G750A