

TAURUS® 系列

液压气动抽芯铆钉安装工具



带消音器

TAURUS® 1

编号 145 7665

工作范围

适用于直径从 $\varnothing 2.4\text{mm}$ 到 $\varnothing 3.2\text{mm}$ 所有材料抽芯铆钉，以及直径最大为 $\varnothing 4\text{mm}$ 的铝/钢抽芯铆钉（钉芯最大直径 $\varnothing 2.5\text{mm}$ ）

技术参数

重量: 1.3 kg
工作气压: 5-7 bar
空气软管接头: $6\text{ mm } \varnothing (1/4")$
耗气量: 每个循环约1.0升
拉力: 5,500 N(6 bar时)
行程: 15 mm

设备

3个枪咀: 17/18、17/20和17/22; 2把维护扳手: SW12/14、SW14/17; 1瓶100ml液压油; 1个注油筒; 1本包含备件明细表的操作说明书

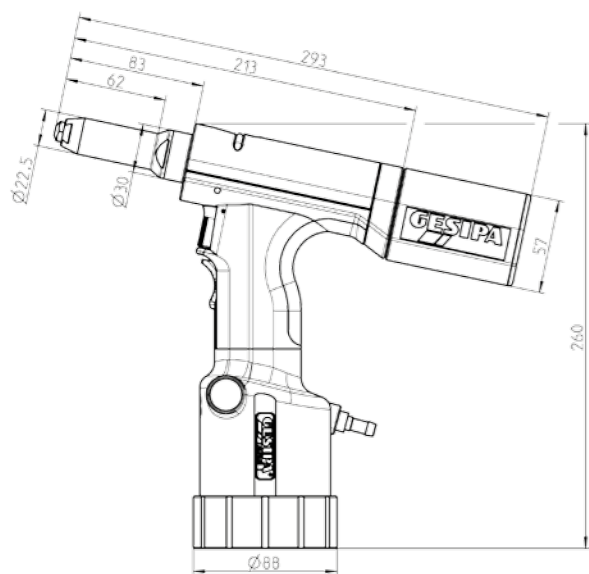

外形尺寸 (mm)



TAURUS® 2

编号 145 7771

工作范围

适用于直径最大为 $\varnothing 5\text{mm}$ 的所有材料抽芯铆钉，以及直径最大为 $\varnothing 6\text{mm}$ 的铝/钢抽芯铆钉（钉芯最大直径 $\varnothing 3.2\text{mm}$ ）

技术参数

重量: 1.6 kg
工作气压: 5-7 bar
空气软管接头: $6\text{ mm } \varnothing (1/4")$
耗气量: 每个循环约2.3升
拉力: 11,000 N(6 bar时)
行程: 18 mm

设备

4个枪咀: 17/24、17/27、17/29和17/32; 2把维护扳手: SW12/14、SW14/17; 1瓶100ml液压油; 1个注油筒; 1本包含备件明细表的操作说明书

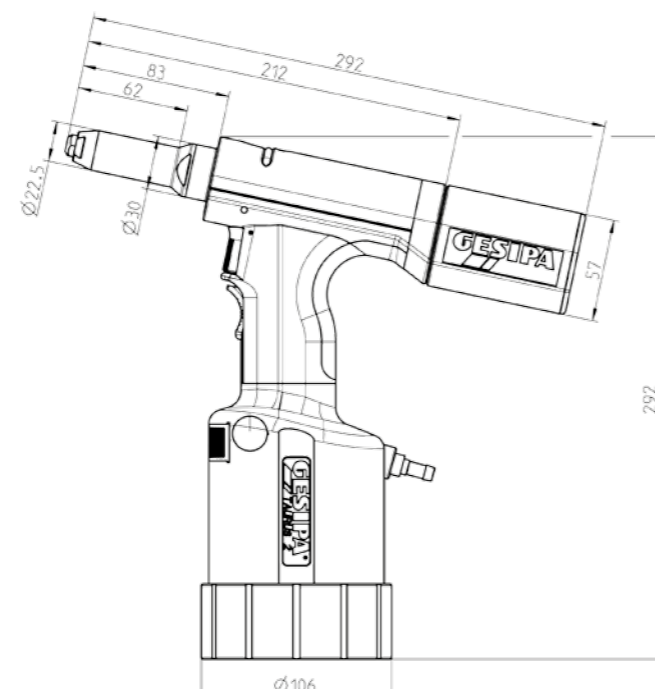

外形尺寸 (mm)



TAURUS® 3

编号 145 7871

工作范围

适用于直径最大为 $\varnothing 6.4\text{mm}$ 的所有材料抽芯铆钉（钉芯最大直径 $\varnothing 4.5\text{ mm}$ ）

技术参数

重量: 1.9 kg
工作气压: 5-7 bar
空气软管接头: $6\text{ mm } \varnothing (1/4")$
耗气量: 每个循环约4.8升
拉力: 18,000 N(6 bar时)
行程: 25 mm

设备

3个枪咀: 17/36、17/40和17/45; 2把维护扳手: SW12/14、SW14/17; 1瓶100ml液压油; 1个注油筒; 1本包含备件明细表的操作说明书

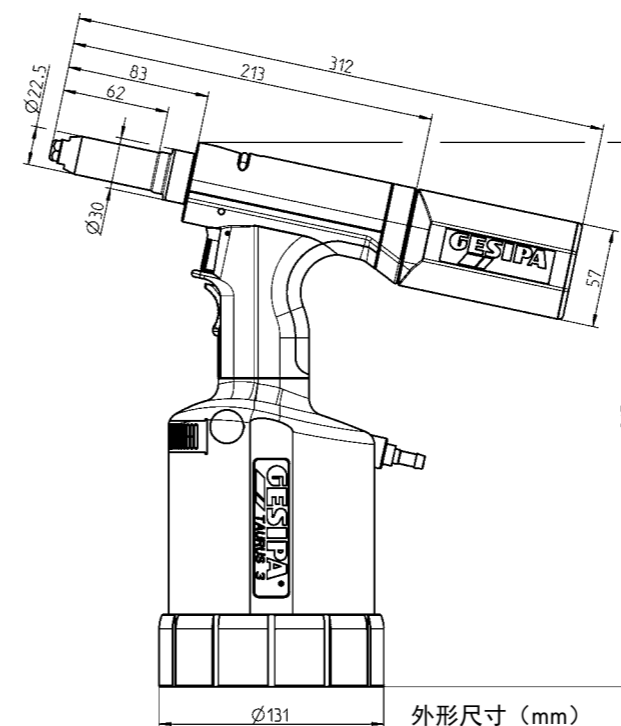

外形尺寸 (mm)



TAURUS® 4

编号 145 7964

工作范围

适用于直径最大为 $\varnothing 6.4\text{mm}$ 的所有材料抽芯铆钉，以及直径最大为 $\varnothing 8\text{mm}$ 的铝抽芯铆钉（钉芯最大直径 $\varnothing 4.5\text{mm}$ ）

技术参数

重量: 2.0 kg
工作气压: 5-7 bar
空气软管接头: $6\text{ mm } \varnothing (1/4")$
耗气量: 每个循环约4.8升
拉力: 23,000 N (6 bar时)
行程: 19 mm

设备

3个枪咀: 17/36、17/40和17/45; 2把维护扳手: SW12/14、SW14/17; 1瓶100ml液压油; 1个注油筒; 1本包含备件明细表的操作说明书

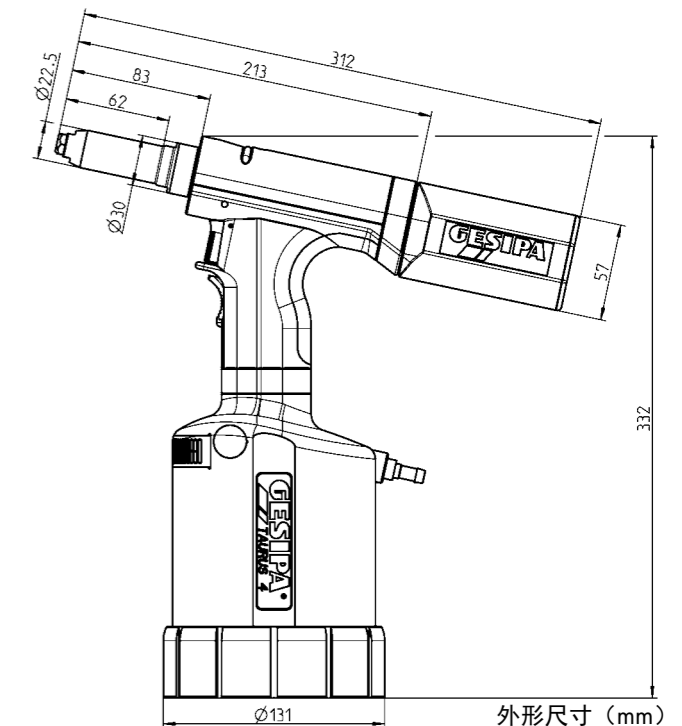

外形尺寸 (mm)